

# 水が出ない（お湯含む）

## チェック1

レバーハンドルが閉じてませんか？

ポイント：浄水はレバーハンドルの位置に関係なく浄水センサーだけで水を出し止めします。

👉 レバーハンドルの位置を確認し『開』になっているか確認してください。

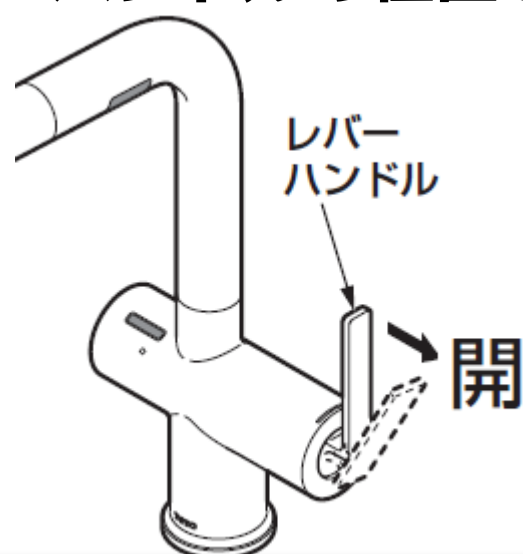

動画を見る



二次元コードを  
読み取ってアクセス

## チェック2

止水栓は開いていますか？

👉 止水栓を調節してください。

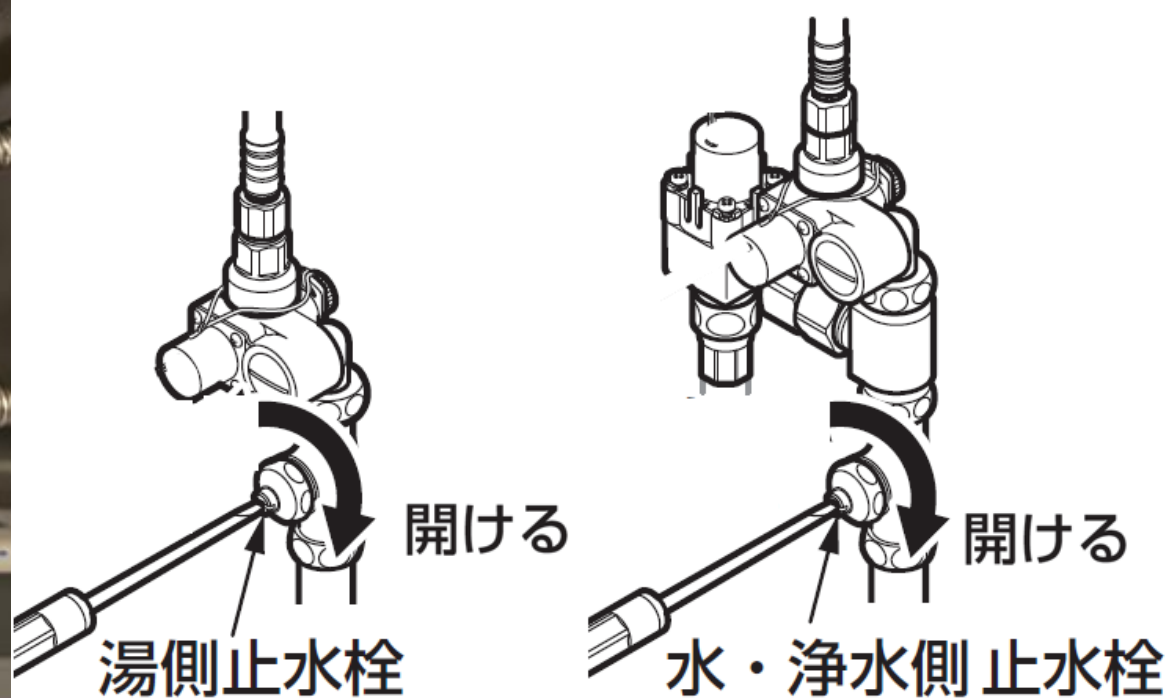

👉 それでも水・湯が出ない場合は…

工事店様またはTOTOメンテナンスに  
修理依頼してください。

相談窓口



お願い

TOTOの修理相談窓口にご依頼の場合は品番をご確認ください。